

B (2 : 3)

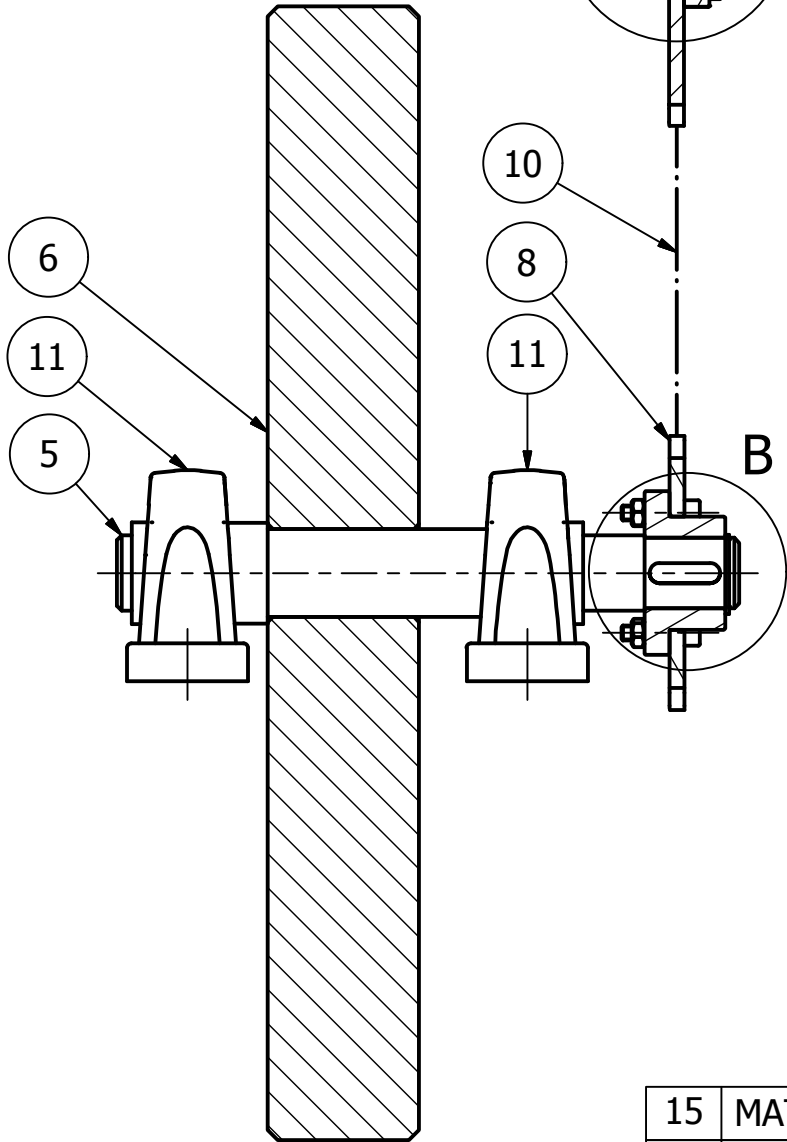

A (2 : 3)

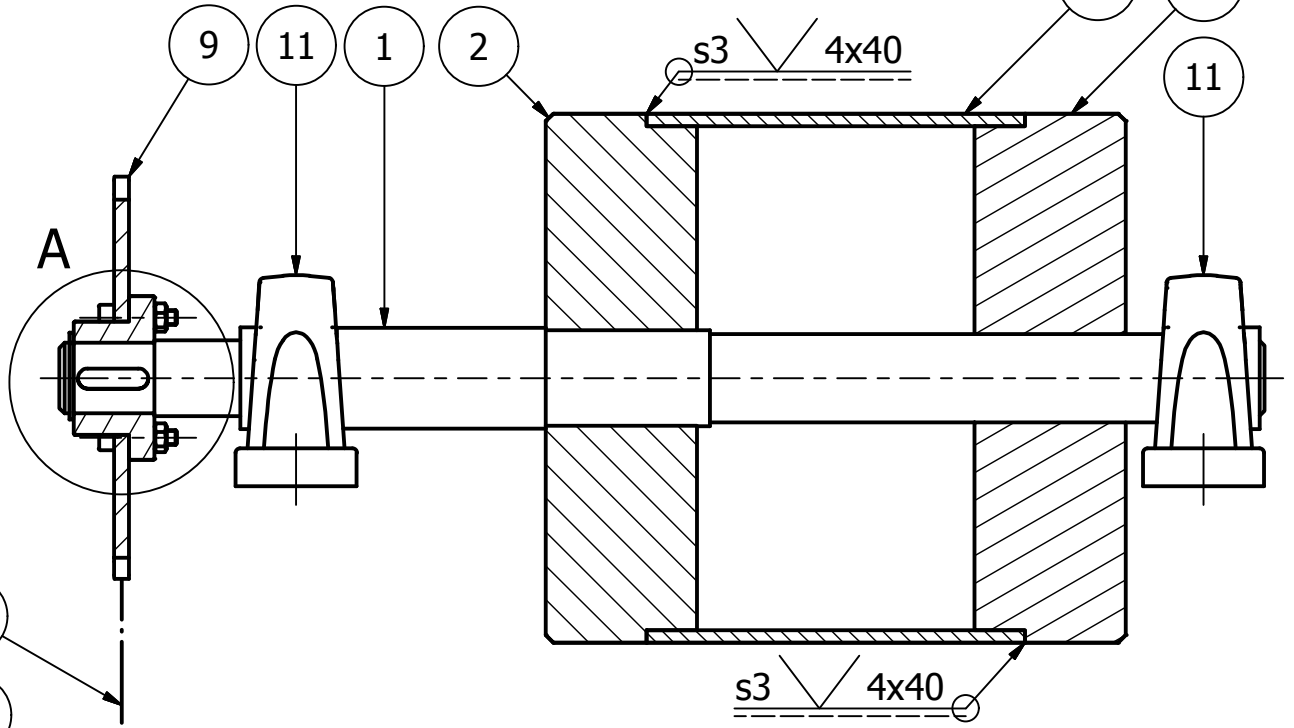
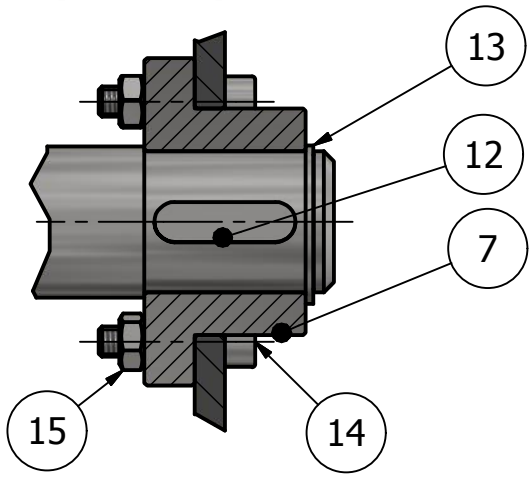
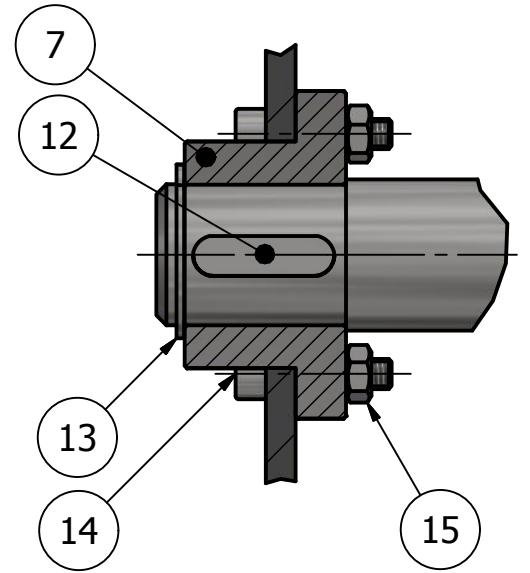

| | | | | | | |
|----|--------------------------|---------------------|----|--|--|--|
| 15 | MATICA M6 | STN 02 1401 | 12 | | | |
| 14 | SKRUTKA M6x25 | STN 02 1143 | 12 | | | |
| 13 | POISTNÝ KRÚŽOK 28x1,5 | STN 02 2930 | 2 | | | |
| 12 | PERO 8x7x28 | STN 02 2562 | 2 | | | |
| 11 | LOŽISKOVÉ TELESO UCP 206 | | 4 | | | |
| 10 | REŤAZ 10 MA | ISO 10190:1992 | 1 | | | |
| 9 | REŤAZOVÉ KOLESO 30z | retaz_koleso_30.dxf | 1 | | | |
| 8 | REŤAZOVÉ KOLESO 20z | retaz_koleso_20.dxf | 1 | | | |
| 7 | NÁBOJ | DYNO - 01.02-7 | 2 | | | |
| 6 | ZOTRVAČNÍK | DYNO - 01.02-6 | 1 | | | |
| 5 | HRIADEL' PRE ZOTRVAČNÍK | DYNO - 01.02-5 | 1 | | | |
| 4 | RÚRA | DYNO - 01.02-4 | 1 | | | |
| 3 | PRÍRUBA PRAVÁ | DYNO - 01.02-3 | 1 | | | |
| 2 | PRÍRUBA ĽAVÁ | DYNO - 01.02-2 | 1 | | | |
| 1 | HRIADEL' PRE VALEC | DYNO - 01.02-1 | 1 | | | |

| POZ. | NÁZOV - ROZMERY | VÝKRES - NORMA | MN. | MATERIÁL | J. | kg |
|-------------------------------------|---------------------|---------------------|-------------------------|-----------------------|----------------------|-----------------------|
| Formát: | Metóda premietania: | Mierka: | Materiál konečný: | Polotovár: | Hodnotenie povrchu: | Všeobecné tolerancie: |
| A3 | | | | | Ra | ISO 2768m |
| Zodpovedné oddelenie: | | Technický referent: | Vyhotovil: | Schválil: | | |
| | | | TOMÁŠ ZALIBERA | | | |
| TECHNICKÁ AKADÉMIA Spišská Nová Ves | | | Typ dokumentu: | Postavenie dokumentu: | | |
| | | | ZOSTAVNÝ VÝKRES | V PRÍPRAVE | | |
| | | | Titul. Doplnkový titul: | | Identifikačné číslo: | |
| | | | VALEC A ZOTRVAČNÍK | DYNO - 01.02 | | |
| Zmena: | Dátum Vydania: | Jazyk: | List: | | | |

